



## 開催概要

# 新発見!! マーケットほっかいどう

開催期間 / 2019年7月18日(木)～21日(日) 4日間  
18日(木) バイヤーデー<個別商談>  
19日(金) バイヤーデー<フリー商談>  
20日(土) ユーザーデー<一般開放>  
21日(日) ユーザーデー<一般開放>

開催時間 / 18日(木) 13:00～17:00  
19日(金) 10:00～16:00  
20日(土) 10:00～16:00  
21日(日) 10:00～16:00

会場 / アクセスサッポロ  
札幌市白石区流通センター4丁目3番55号

開催規模 / 屋内展示場 5,000㎡

入場 / 無料

駐車場 / 無料駐車場1,100台完備

送迎バス / 地下鉄東西線「大谷地駅」より無料シャトルバス運行

目標動員 / 20,000人

来場者 / 北海道・道外バイヤー、一般

出展者 / 北海道内外ものづくり企業

主催 / 北海道新聞社

共催 / (一財)札幌産業流通振興協会、フジサンケイ ビジネスアイ

後援 / 経済産業省北海道経済産業局・中小企業基盤整備機構北海道本部・  
北海道・札幌市・北海道経済連合会・(一社)北海道商工会議所連合会・  
(一社)札幌物産協会・北洋銀行・北海道銀行・マスコミ各社(予定)

協力 / (一社)日本イベント産業振興協会、(株)MICEジャパン、NPO法人地域活性化貢献会  
運営 / 新発見!!マーケットほっかいどう運営委員会  
事務局構成：北海道新聞社、(一財)札幌産業流通振興協会、  
フジサンケイ ビジネスアイ、(株)カナモト、ホテルエミシア札幌、(株)ノヴェロ

主催者事務局：北海道新聞社 事務局事業センター内

事務局分室：(株)ノヴェロ内 電話011-281-6631 FAX011-221-2073

## 北海道で新しい出会いを見つけよう！

「新発見!!マーケットほっかいどう」は、出展者とバイヤー、出展者と消費者の新たな発見の場をご提供いたします。

新しい商品を  
発見！

新しい販路を  
発見！

新しい出会いを  
発見！

北海道をはじめ日本各地では日々様々な商品が生まれ販売されています。

しかし、せっかく生まれた魅力的な商品や美味しい商品もバイヤーなど、流通関係者に見てもらい、知ってもらわないことには、販売拡大は望めません。「新発見!!マーケットほっかいどう」では、バイヤー及び消費者との新たな出会いや販売の場をご提供いたします。

ポイント  
1

「新発見!!マーケットほっかいどう」では、  
商談を重視したバイヤーデーと消費者への販売を行える  
ユーザーデーの2部構成で行います。

7/18 (木) 13:00~17:00 <バイヤーデー/事前マッチング>

7/19 (金) 10:00~16:00 <バイヤーデー/フリーマッチング>

7/20 (土) 10:00~16:00 <ユーザーデー/一般販売>

7/21 (日) 10:00~16:00 <ユーザーデー/一般販売>

### 事前マッチング

事前マッチングは、来場バイヤーに事前に出展者リストをお渡し、既にお取引がある等、マッチングを希望しない出展者をお聞きして、それ以外を事務局にてマッチング致します。マッチングは以下の4カテゴリーを予定しています。

#### <カテゴリー予定>

- 食品・飲料
- 雑貨・生活用品
- 衣料
- 家具・ホームファッション

### フリーマッチング

フリーマッチングは、来場バイヤーに自由に  
出展ブースを回ってもらい、出展ブースや商  
談スペースを使用して自由に商談していただ  
きます。

### ユーザーデー/一般販売

ユーザーデーは、一般消費者を対象とした販  
売日となります。一般消費者への販売及びPR  
の場として、ご活用ください。



※イメージPhoto

ポイント  
2

北海道の経済界と各種団体が本イベントをバックアップし、イベントを盛り上げます。

<自治体・北海道経済団体など>

経済産業省北海道経済産業局、中小企業整備基盤機構北海道本部、北海道、札幌市、北海道経済連合会、(一社)北海道商工会議所連合会、(一社)札幌物産協会

<各種団体> (予定)

(一社)全国スーパーマーケット協会、(一社)日本ドウ・イット・ユアセルフ協会、日本チェーンドラッグストア協会

各種業界の団体と協力することで、道内外から多くの各業界のバイヤーに会場していただきます。

ポイント  
3

北海道のNo.1メディアの「北海道新聞社」が主催。北海道新聞の広告紙面で、大々的に道内バイヤー及び一般の来場促進を図っていきます。

北海道でもっとも読まれている北海道新聞。

道内で読まれている全国紙4紙合計の約2.5倍!

1,003,312部

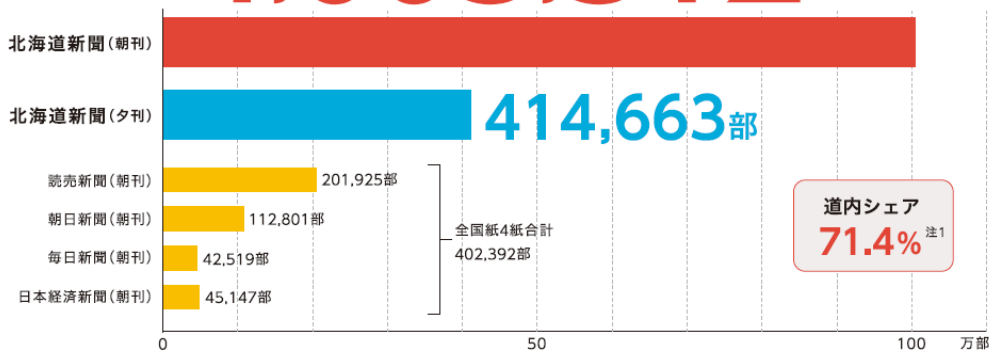

**出展規定**

**【出展費用及び基礎小間】**

出展形態	サイズ	出展料金	早期割引料金
小間出展	間口3m×奥行3m	150,000円（税別）	120,000円（税別）
テーブル出展	間口2m×奥行1m +長テーブル	50,000円（税別）	/
イートイン出展	間口3m×奥行3m + 2層シンク	180,000円（税別）	

小間出展略図

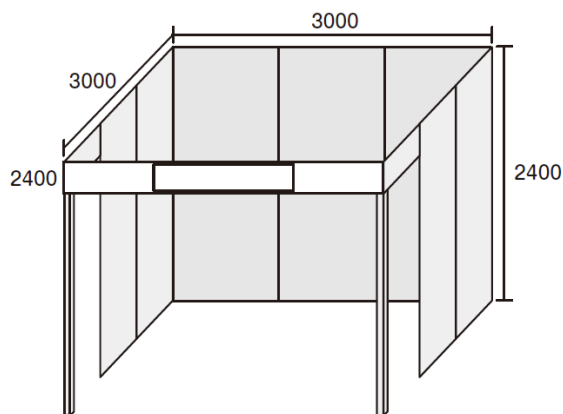

※イートイン出展は、上記小間出展に2層シンクが配置されます。

テーブル出展略図

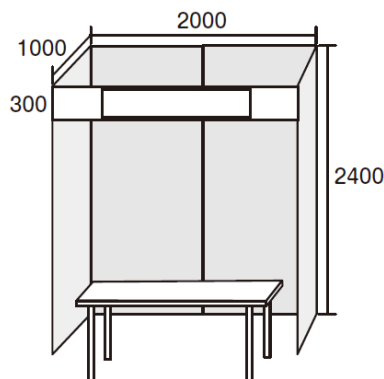

※テーブル出展は、テーブルの上に商品やパンフレットを配置するのみに  
なります。試食や調理行為はできません。

**<早期割引>**

2019年3月29日（金）まで出展申込み頂いた場合、早期割引料金が適用となります。

**<複数小間割引>**

出展小間数に応じて割引いたします。

4小間以上10%割引、6小間以上20%割引、8小間以上30%割引。

土間渡しは8小間以上となります。

**<出展料に含まれるもの>**

- 開催期間中（設営・撤去含む）の会場使用料
- 会場の照明費、空調費、共有施設の工事費及び維持費
- 来場者プロモーション費、来場者サービスに関わる費用
- 会場運営、警備費用

**<出展費用以外に発生する主な費用>**

- 小間装飾費用／机や椅子、電気・照明器具などの備品の手配及び小間の装飾については、各出展者様の負担で行っていただきます。なお、主催者でもパッケージ装飾、備品、映像機材などのオプションリース品をご用意しております。
- 電気工事費用／ブース内にて、スポットライトやモニター、パソコンなど、電気を使用する場合は、別途電気工事費が掛かります。（電気使用料含む）
- 通信回線費用／インターネット等を使用する場合は、別途費用が掛かります。

**【出展の申込みについて】**

別紙出展申込書にて必要事項を記入の上、事務局分室までFAXかメールにてお申込みください。  
小間数が予定数に達し次第締め切らせていただきますので、お早めにお申し込みください。  
なお、出展料は前納とさせていただきます。  
出展のお申込み後に請求書を送付いたしますので、請求書に記載された期限までにお振込みください。

早期割引申込締切	3月29日（金）
出展者申込締切	5月17日（金）

<事務局分室 FAX番号>

# 011-221-2073

<事務局分室 メールアドレス>

## info@shinhakken-market.com

<公式ホームページ>

## <https://www.shinhakken-market.com>

**【出展までのスケジュール】**

早期割引申込締切	3月29日（金）	事務局分室へFAXかメールにてお申し込みください。
出展者申込締切	5月17日（金）	事務局分室へFAXかメールにてお申込ください。
出展料金納入締切	5月下旬	
出展者説明会	6月上旬	出展者マニュアルを配布し、出展に関する説明を行います。
会期・撤去	7月18日（木）～21日（日）	